

## Páčkový úchylkoměr

### VLASTNOSTI

#### Standardní provedení

- Kontrastní číselník, utěsněný pomocí O-kroužku
- Krycí sklíčko z minerálního skla pro nejlepší ochranu:
  - proti poškrábání nebo poškození horkými třískami
  - maximální odolnost vůči rozpouštědlům
- Matně chromovaný ochranný kryt s třemi integrovanými rybičovými vedeními
- Měřicí zařízení chráněné proti nárazům
- Antimagnetické provedení
- Bezchybný odečet díky automatickému přizpůsobení na směr snímání.
- Dvojitá páka v kuličkovém ložisku
- Ochrana proti přetížení pomocí kluzné spojky
- **Rozsah dodávky:** Pouzdro, Návod k obsluze, Klíč k výměně měřících doteků, Měřicí dotek  $\varnothing 2$  mm, Upínací stopka 800a8



#### Použití:

- Měření odchylek obvodového házení, čelního házení, rovnoběžnosti a rovinnosti
- Středění hřídelů nebo otvorů
- Rovnoběžné nebo kolmé vyrovnání obrobků

### TECHNICKÉ PARAMETRY

Obj. č.	4305200	4307200	4307250	4301200	4301250	4305205	4307205
Norma	DIN 2270		Tovární norma			DIN 2270	
Typ produktu	800 S	800 SG	800 SR	800 SA	800 SGA	800 S-R	800 SG-R
Rozsah měření	mm $\pm 0,4$		$\pm 0,8$	$\pm 0,25$			$\pm 0,4$
Dělení stupnice	mm 0,01						
Plocha měření	Tvrdokov					Rubín	
Průměr číselníku	mm 28	38		28	38	28	38
Číselník	40–0–40			25–0–25		40–0–40	
Barva číselníku	Žlutá						
Měřicí síla N	N	0,15		0,1		0,15	
Posun na jednu otáčku mm	mm	0,8		0,5		0,8	
Rozsah odchylek $f_e$	$\mu\text{m}$	10		5		10	
Celková odchylka $f_{ges}$	$\mu\text{m}$	13	14	8			13
Hystereze $f_u$	$\mu\text{m}$	3	4	3			
Částečný rozsah měření $f_t$	$\mu\text{m}$	5					
Opakovatelnost $f_w$	$\mu\text{m}$	3					

Obj. č.	Délka doteku	a	b	c	d	e	f
	mm	mm	mm	mm	mm	mm	mm
4305200	14,5		30	13,6	17,8	75	99
4307200	14,5	40,5		13,6	17,8	75	99
4307250	14,5	40,5		13,6	17,8	75	99
4301200	14,5		30	13,6	17,8	75	99
4301250	14,5	40,5		13,6	17,8	75	99
4305205	14,5		30	13,6	17,8	75	99
4307205	14,5	40,5		13,6	17,8	75	99

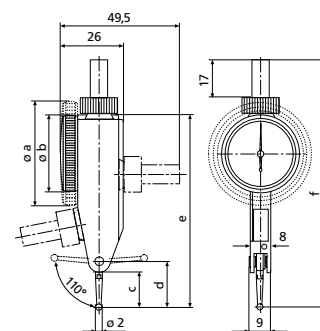

### PŘÍSLUŠENSTVÍ

Obj. č.	Popis	Typ produktu
4305870	Měřicí dotek $\varnothing 1,0$ mm, Tvrdokov, $l = 14,5$ mm	800 ts
4305850	Měřicí dotek $\varnothing 2,0$ mm, Tvrdokov, $l = 14,5$ mm	800 ts
4305871	Měřicí dotek $\varnothing 3,0$ mm, Tvrdokov, $l = 14,5$ mm	800 ts
4309051	Měřicí dotek $\varnothing 2,0$ mm, Rubín, $l = 14,5$ mm	800 tsr
4305868	Klíč	

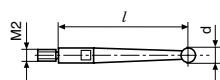

800 tb